



# 穀物張込シリーズ

ダンプホッパー  
ハイホッパー  
籾入ホッパー



# 籾入ホッパー

Uタイプ・Bタイプ



籾入ホッパー  
**3型**

＜使用例＞

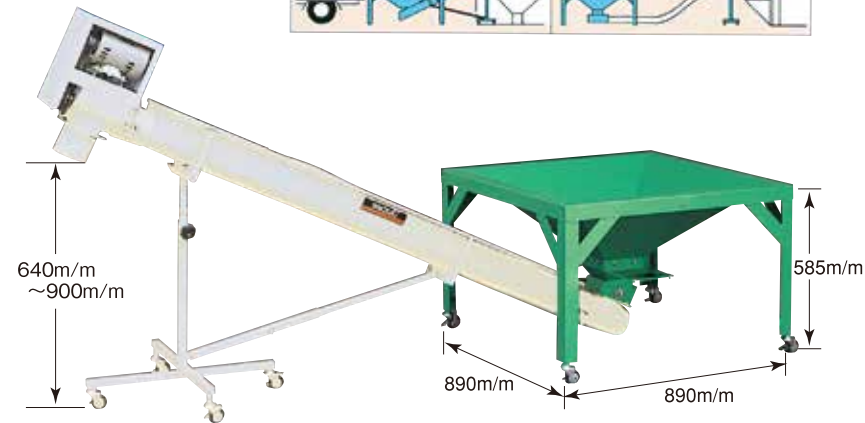

※籾入ホッパー3H+ラセコンU-20A

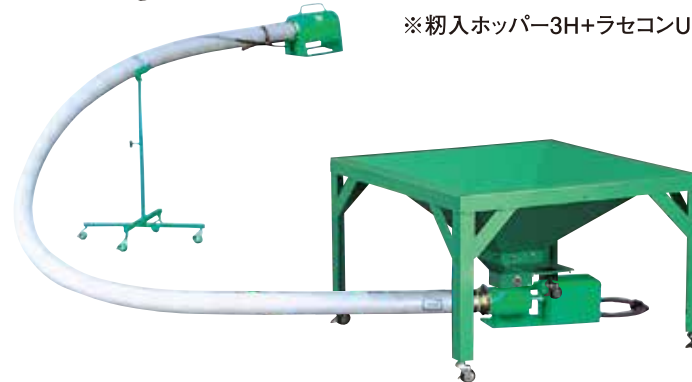

※籾入ホッパー3H+バネトップB-5

## 特長

1. 乾燥機の設置場所に気を使う事なく、張り込みし易い場所より楽に張り込み出来ます。
2. 籾搬送の中継位置に利用出来ます。
3. ラセコンU・バネトップ共、キャスタースタンド付の為、首振り自在です。
4. 脱着は、スライドセッティング方式にて簡単に脱着出来ます。

籾入ホッパー  
**1型**

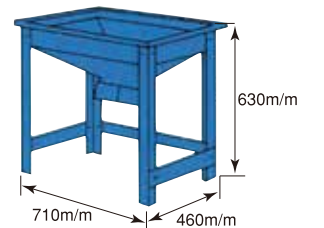

※ハイコン、タテコン、ラセコン接続可能!

籾受ホッパー  
**角**

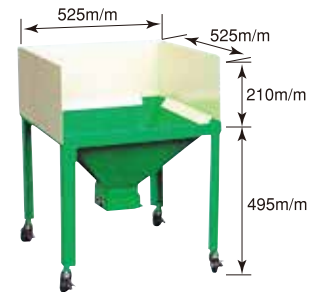

※バネトップ、ラセコン接続可能!

Uタイプ・Bタイプ仕様(籾入ホッパー3型・籾受ホッパー角共通)

品名	ラセコンU20A	バネトップB-3	バネトップB-5
全長(mm)	2,300mm	3,300mm	5,300mm
搬送有効長(mm)	2,000mm	3,000mm	5,000mm
モーター	三相200V-300W	三相200V-750W	三相200V-750W
搬送能力 t/h	6~9t/h	6~9t/h	6~9t/h
排出口	—	コントロールBOX、中間スタンド、モミセンサー標準装備	—

※仕様・外観・価格を予告なく変更することがあります。

●発売元

**株式会社ホクエツ**  
https://www.hokuetsu.jp



●特約店

本社 新潟県新潟市物流センター2-29 ☎(0256)63-9155 代 ☎(0256)64-2088  
 北海道営業所 北海道三笠市岡山178-18 ☎(01267)2-4884 代 ☎(01267)2-3858  
 秋田営業所 秋田県湯上市昭和久保 ☎(018)877-4371 代 ☎(018)877-4372  
 山形営業所 山形県東田川郡三川町横山 ☎(0235)66-4551 代 ☎(0235)66-4552  
 岩手営業所 岩手県紫波郡紫波町上平沢 ☎(019)673-6677 代 ☎(019)673-6675  
 宮城営業所 宮城県黒川郡大衡村尾西43-1 ☎(022)345-4546 代 ☎(022)345-5507  
 福島営業所 福島県郡山市喜久田町1-39-1 ☎(024)959-5577 代 ☎(024)959-5070  
 関東営業所 栃木県小山市横倉新田310-8 ☎(0285)31-3440 代 ☎(0285)31-3441  
 新潟営業所 新潟県新潟市物流センター2-29 ☎(0256)63-9155 代 ☎(0256)64-2088  
 東海事務所 岐阜県羽島市堀津町横手3-29 ☎(058)398-7213 代 ☎(058)398-7214



# 乾燥機への張込時 苦勞していませんか。

## 驚異の搬送能力！ ハイホッパー WH-2000A-PH (3・5)

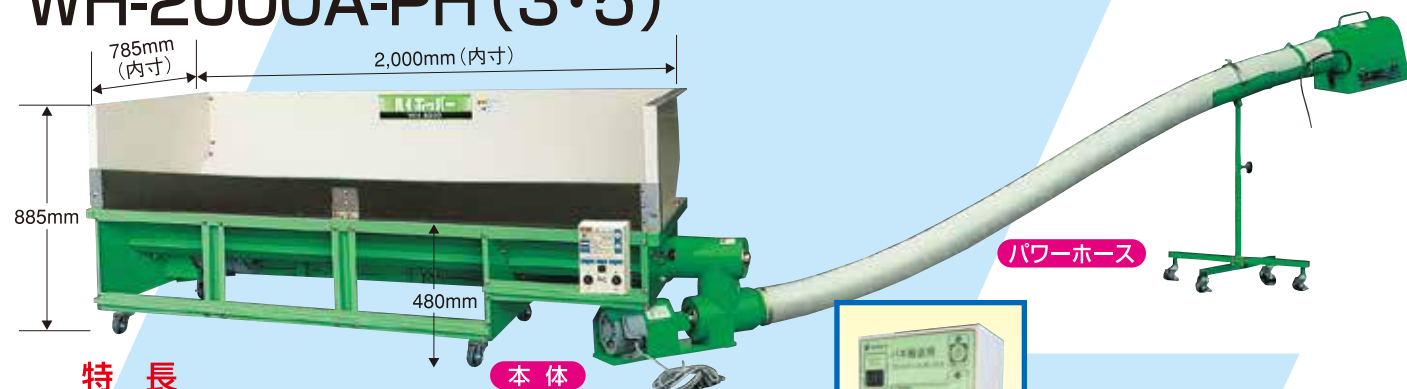

### 特長

- 2tダンブからの張り込みに最適。
- 毎時15tの搬送能力は業界初、張り込み時間は大幅に短縮。
- パワーホース（内径125mm）との組み合わせで、自在に張り込みができます。



## 粉入ホッパー 3N-PH (3・5)

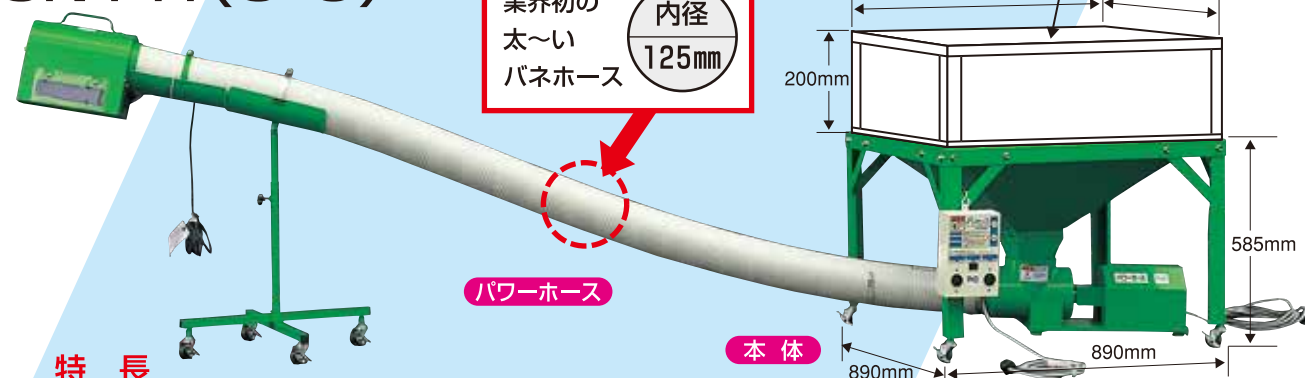

### 特長

- パワーホース（内径125mm）との組み合わせで、粉搬送の中継位置に利用できます。
- 粉搬送の最大能力が毎時15tなので、高能率の乾燥機に最適です。

業界初の太～い  
パネホース  
内径 125mm

粉入ホッパー3型用枠（別売）  
3H-20  
※3型、3N型共通

#### ハイホッパー仕様

品名	ハイホッパー
型式	WH-2000A
全長(mm)	895mm
全幅(mm)	2,345mm
全高(mm)	885mm(側板含む)
モーター	三相200V-750W
搬送能力 t/h	15t/h
重量(kg)	121kg

#### パワーホース仕様(ハイホッパー、粉入ホッパー3N型共通)

品名	パワーホース	
型式	PH-3	PH-5
全長(mm)	3,620mm	5,620mm
有効長(mm)	3,000mm	5,000mm
モーター	三相200V-750W	
搬送能力 t/h	15t/h	
重量(kg) スタンド含む	54kg	60kg
備考	コントロールBOX・中間スタンド・モミセンサー標準装備	

※搬送距離はホッパーの出口からパワーホース吐出口の先端までの距離です。  
※搬送能力は穀物の種類、水分量により若干変わる場合があります。

## ダンブホッパー



DH-1600N-DB (3・5) N  
DH-2000N-DB (3・5) N

### 特長

- 設置場所を選ばず、乾燥機に合わせて“バネトップが360°回転”します。
- 取入口が大きく、搬送がスムーズ。



### 軽ダンブからの張り込みに便利!!

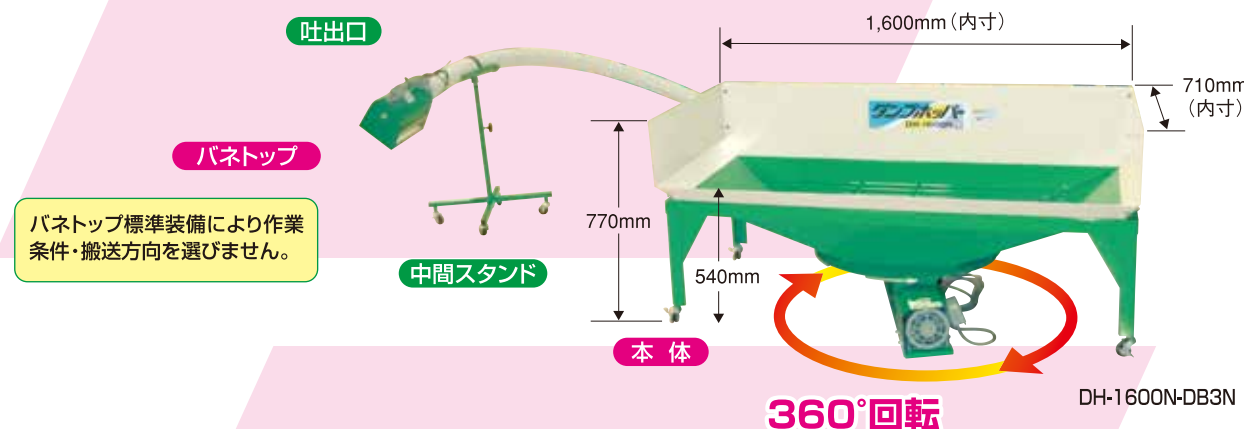

### 2tダンブからの張り込みもOK!!



#### ダンブホッパー仕様

品名	ダンブホッパー	
型式	DH-1600N	DH-2000N
全長(mm)	750mm	
全幅(mm)	1,610mm	2,115mm
全高(mm)	770mm(側板含む)	
重量(kg)	63kg	68kg

#### バネトップ仕様(ダンブホッパー専用)

品名	バネトップ	
型式	DB3N	DB5N
全長(mm)	3,100mm	5,100mm
有効長(mm)	2,400mm	4,400mm
モーター	三相200V-750W	
搬送能力 t/h	6~9t/h	
重量(kg) スタンド含む	37kg	44kg
備考	コントロールBOX・中間スタンド・モミセンサー標準装備	

※搬送距離はホッパーの出口からバネトップ吐出口の先端までの距離です。  
※搬送能力は穀物の種類、水分量により若干変わる場合があります。