

重労働の粉入作業から解放!

穀物張込シリーズ

ダンプホッパー／DH-1600N-DB3N・DH-1600N-DB5N
DH-2000N-DB3N・DH-2000N-DB5N
ハイホッパー／WH-2000A、パワーホース／PH-3、PH-5
粉入ホッパー／1型、3型(U)(B)、粉受ホッパー(角)

インターネットで
より詳しく
ご覧いただけます!



粉入ホッパー

Uタイプ・Bタイプ



粉入ホッパー 3型

<使用例>

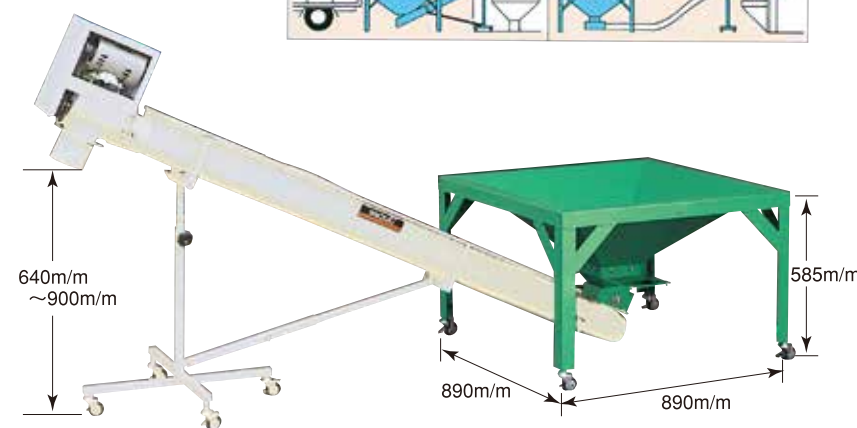

※粉入ホッパー3H+ラセコンU-20A

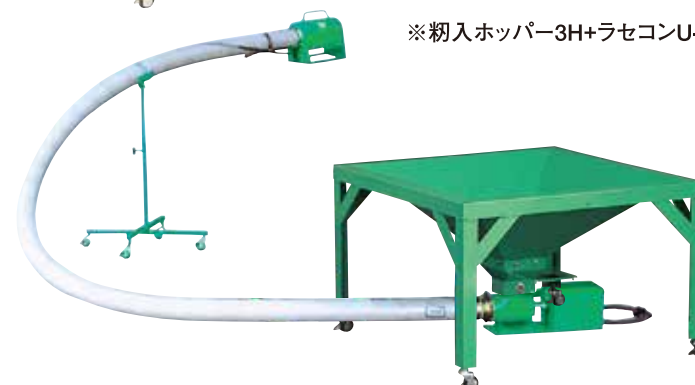

※粉入ホッパー3H+バネトップB-5

特長

1. 乾燥機の設置場所に気を使う事なく、張り込みし易い場所より楽に張り込み出来ます。
2. 粉搬送の中継位置に利用出来ます。
3. ラセコンU・バネトップ共、キャスタースタンド付の為、首振り自在です。
4. 脱着は、スライドセッティング方式にて簡単に脱着出来ます。

粉入ホッパー 1型

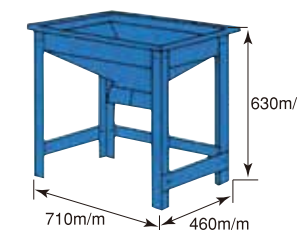

※ハイコン、タテコン、ラセコン接続可能!

粉受ホッパー 角

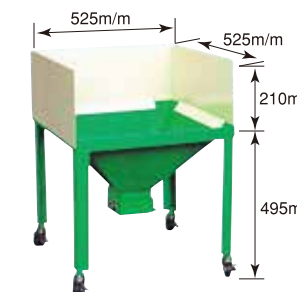

※バネトップ、ラセコン接続可能!

Uタイプ・Bタイプ仕様(粉入ホッパー3型・粉受ホッパー角共通)

品名	ラセコンU20A	バネトップB-3	バネトップB-5
全長(mm)	2,300mm	3,300mm	5,300mm
搬送有効長(mm)	2,000mm	3,000mm	5,000mm
モーター	三相200V-300W	三相200V-750W	三相200V-750W
搬送能力 t/h	6~9 t/h	6~9 t/h	6~9 t/h
排出口	—	コントロールBOX、中間スタンド、モミセンサー標準装備	—

※仕様・外観・価格を予告なく変更することがあります。

●発売元

株式会社 ホクエツ
ホームページアドレス <https://www.hokuetsu.jp>



本社 新潟県燕市物流センター2-29 ☎(0256)63-9155 代 ☎(0256)64-2088
北海道営業所 北海道三笠市岡山178-18 ☎(01267)2-4884 代 ☎(01267)2-3858
秋田営業所 秋田県湯上市昭和久保 ☎(018)877-4371 代 ☎(018)877-4372
山形営業所 山形県東田川郡三川町横山 ☎(0235)66-4551 代 ☎(0235)66-4552
岩手営業所 岩手県紫波郡紫波町上平沢 ☎(019)673-6677 代 ☎(019)673-6675
宮城営業所 宮城県黒川郡大衡村尾西43-1 ☎(022)345-4546 代 ☎(022)345-5507
福島営業所 福島県郡山市喜久田町1-39-1 ☎(024)959-5577 代 ☎(024)959-5070
関東営業所 栃木県小山市横倉新田310-8 ☎(0285)31-3440 代 ☎(0285)31-3441
新潟営業所 新潟県燕市物流センター2-29 ☎(0256)63-9155 代 ☎(0256)64-2088
東海事務所 岐阜県羽島市堀津町横手3-29 ☎(058)398-7213 代 ☎(058)398-7214

●特約店

乾燥機への張込時 苦勞していませんか。

驚異の搬送能力！

ハイホッパー

WH-2000A-PH (3・5)



特長

- 2tダンブからの張り込みに最適。
- 毎時15tの搬送能力は業界初、張り込み時間は大幅に短縮。
- パワーホース (内径125mm) との組み合わせで、自在に張り込みができます。



粉入ホッパー

3N-PH (3・5)

業界初の太~いバネホース 内径125mm

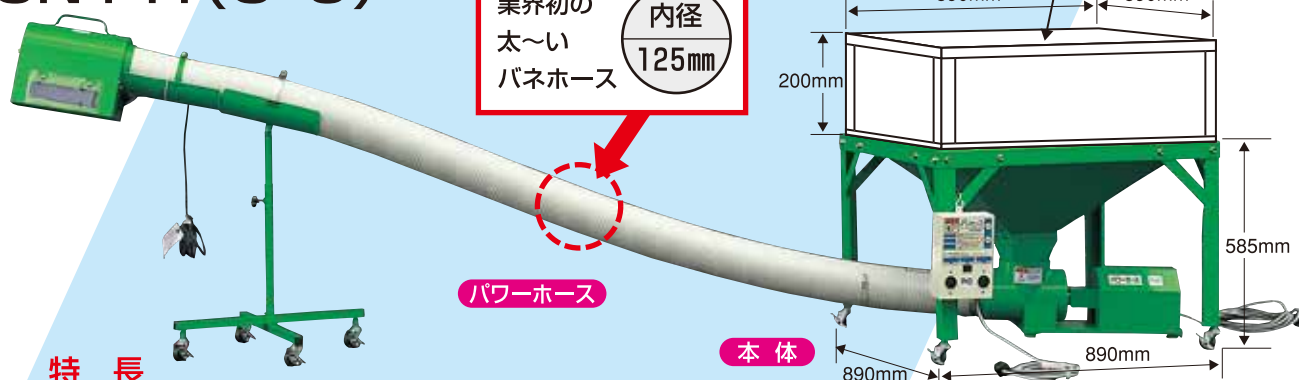

特長

- パワーホース (内径125mm) との組み合わせで、粉搬送の中継位置に利用できます。
- 粉搬送の最大能力が毎時15tなので、高能率の乾燥機に最適です。

ハイホッパー仕様

品名	ハイホッパー
型式	WH-2000A
全長 (mm)	895mm
全幅 (mm)	2,345mm
全高 (mm)	885mm (側板含む)
モーター	三相200V-750W
搬送能力 t/h	15t/h
重量 (kg)	121kg

パワーホース仕様 (ハイホッパー、粉入ホッパー3N型共通)

品名	パワーホース	
型式	PH-3	PH-5
全長 (mm)	3,620mm	5,620mm
有効長 (mm)	3,000mm	5,000mm
モーター	三相200V-750W	
搬送能力 t/h	15t/h	
重量 (kg) スタンド含む	54kg	60kg
備考	コントロールBOX・中間スタンド・モミセンサー標準装備	

※搬送距離はホッパーの出口からパワーホース吐出口の先端までの距離です。
※搬送能力は穀物の種類、水分量により若干変わる場合があります。

ダンブホッパー



DH-1600N-DB (3・5) N

DH-2000N-DB (3・5) N

特長

- 設置場所を選ばず、乾燥機に合わせて“バネトップが360°回転”します。
- 取入口が大きく、搬送がスムーズ。



軽ダンブからの張り込みに便利!!

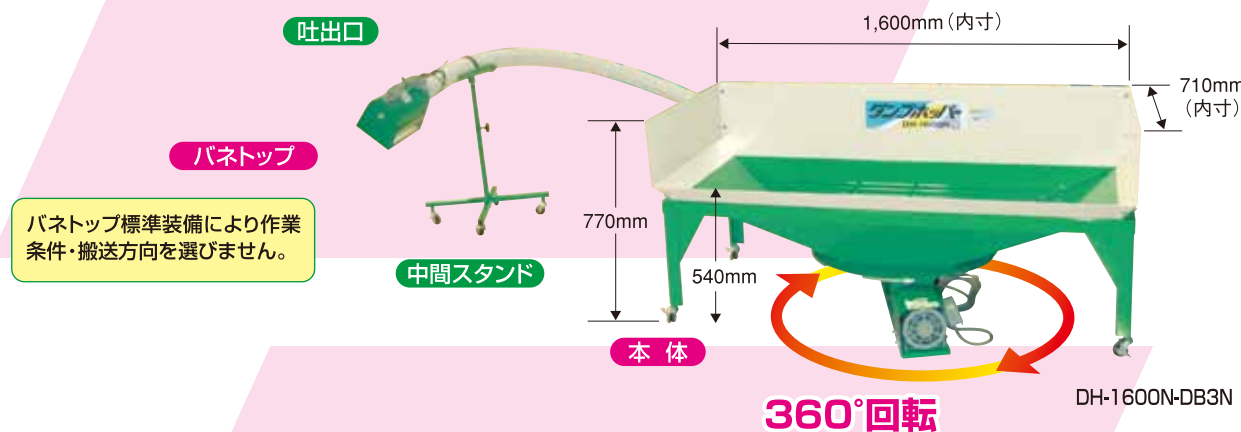

2tダンブからの張り込みもOK!!



ダンブホッパー仕様

品名	ダンブホッパー	
型式	DH-1600N	DH-2000N
全長 (mm)	750mm	
全幅 (mm)	1,610mm	2,115mm
全高 (mm)	770mm (側板含む)	
重量 (kg)	63kg	68kg

バネトップ仕様 (ダンブホッパー専用)

品名	バネトップ	
型式	DB3N	DB5N
全長 (mm)	3,100mm	5,100mm
有効長 (mm)	2,400mm	4,400mm
モーター	三相200V-750W	
搬送能力 t/h	6~9t/h	
重量 (kg) スタンド含む	37kg	44kg
備考	コントロールBOX・中間スタンド・モミセンサー標準装備	

※搬送距離はホッパーの出口からバネトップ吐出口の先端までの距離です。
※搬送能力は穀物の種類、水分量により若干変わる場合があります。